



PRODUKTBEISPIEL

Plug & Play-Boxen Kunststoff Größe 2, zur Bedienung von Maschinen und Anlagen, mit Anschlussleitung

Diese Einheit wird nach Ihren Anforderungen anschlussfertig erstellt:

- Gehäuse bearbeitet
- Befehlsgeräte montiert und verdrahtet
- Anschluss konfektioniert

Gehäuse: Kunststoff (ABS), nach UL 94 HB, inkl. Kabeltülle, schwarz (andere Farben auf Anfrage)

Spannung: max. 35 V

Bemessungsstrom: max. 100 mA

Befestigung: über Magnet oder Wandhalterung (siehe Seite 90)

Befehlsgeräte: sämtliche Betätigungs- und Anzeigeelemente des Herstellers RAFI aus der Serie LUMOTAST 16 können integriert werden

Kennzeichnung: Beschriftung der Taster und des Gehäuses möglich, Dekorfolie einsetzbar

Anschluss: kundenspezifisch, Kabel nach Wunsch

Schutzart: IP 40 / IP 65 (mit zusätzlicher Dichtung)

Betriebstemperatur: -25 °C bis +70 °C

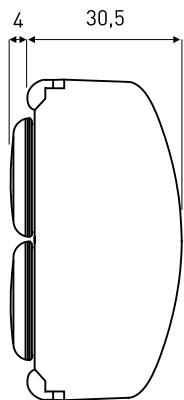

max. 7
Befehlsgeräte
möglich

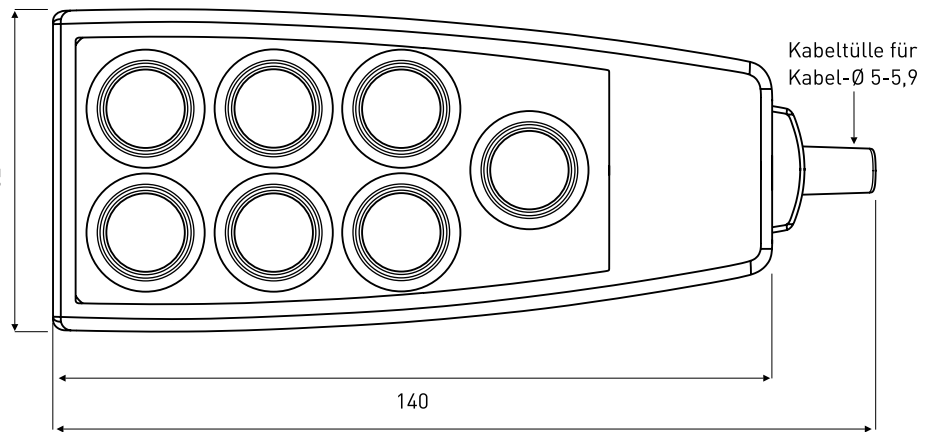

160

(Maße in mm)

Bestellnummern-Schlüssel: 69/PPBKS - xx - 62x140 - x - xxx A

Anzahl
Elemente

Breite X Länge

kundenspezifische
Ausführung

Befestigung (Details siehe Seite 90)

0 = ohne (Standard)

1 = Magnet

2 = Wandhalterung

3 = Wandhalterung mit Klebefolie



Befestigungen

Plug & Play-Boxen Kunststoff

Befestigungsarten: Magnet / Wandhalterung
mit Schraubbefestigung / Wandhalterung mit
Klebefolie



Wandhalterung
Größe 1

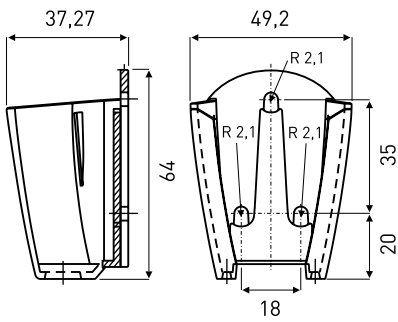

Wandhalterung
Größe 2

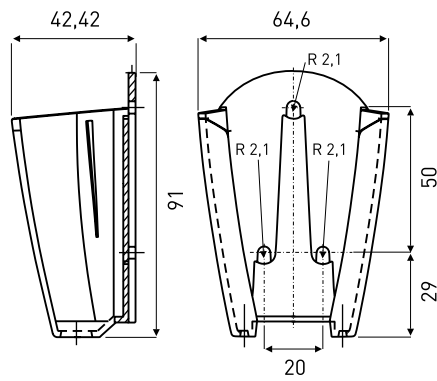

Wandhalterung
Größe 3

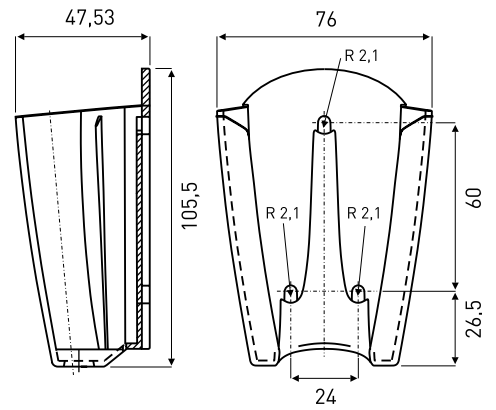

[Maße in mm.]