

Filterlüfter

Schnappmontage

109 x 109

Serie GKV, Fabrikat EVG

Sonderlösungen möglich

Filtergehäuse: Kunststoff (ABS), nach UL 94 V-0, RAL 7035, Dichtung gegossen
Filtermatten: EU3 mit 85 % Abscheidegrad und 600 g/m² Staubspeicherkapazität (Feinfiltermatten erhöhen die Staubspeicherkapazität und verringern den Volumenstrom), waschbar (regelmäßiger Filtermattenwechsel erforderlich!)
Lüfter: kugelgelagerte NMB-Axiallüfter (mit Zulassungen CE, CSA, UL, VDE)
Förderrichtung: saugend (saugt Luft in den Schaltschrank) / „-R“ blasend (bläst Luft aus dem Schaltschrank - auf Anfrage)
Für Wandstärken: 0,8 bis 2 mm
Schutzart: IP 54 (IP 55 auf Anfrage)

Anschluss: Käfigzugfederklemme 0,5 bis 1,5 mm², 3-pol. (AC) / 2-pol. (DC), werkzeuglos
Hinweis: EMV-Ausführung auf Anfrage / Schraubmontage möglich / Kleinthermostate zur Regelung von Filterlüftern siehe Kapitel Regelgeräte / Informationen zur Berechnung der Heiz- und Kühlleistung siehe unter „Fachwissen“ auf www.evg.de

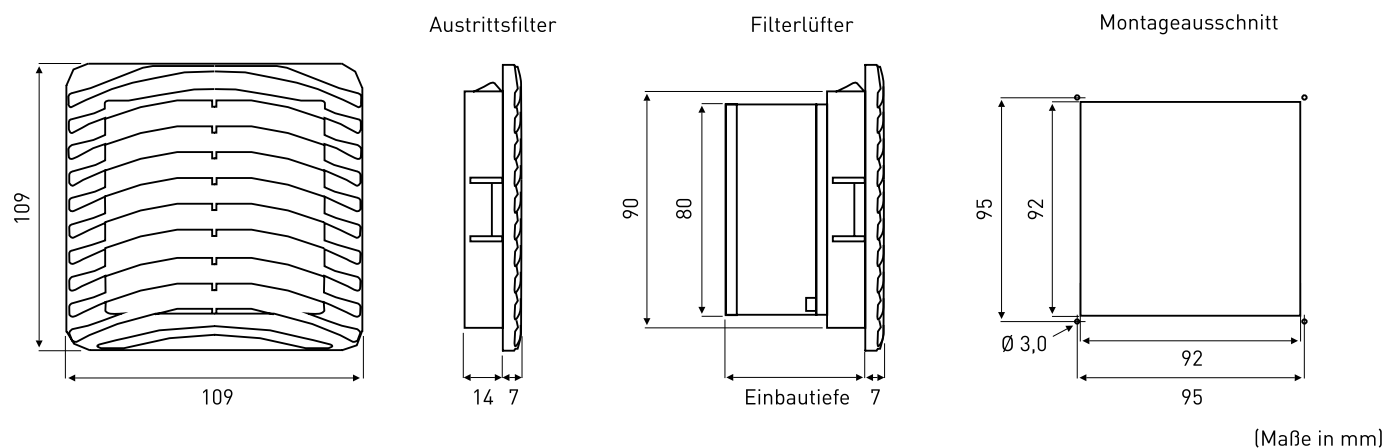

(Maße in mm)

Filterlüfter	Spannung V / Hz	Volumenstrom freiblasend m ³ /h	Strom- aufnahme mA	Leistungs- aufnahme W	Einbau- tiefe mm	Lebensdauer L ₁₀ /40 °C h	Betriebs- temperatur °C	Gewicht g
GKV1000220.01	230 AC / 50	20	70	10,0	56,0	50.000	-10 bis +50	385,0
GKV1000222.01	115 AC / 50	20	110	14,0	56,0	50.000	-10 bis +50	385,0
GKV1000210.01	12 DC	25	500	60,0	45,0	70.000	-10 bis +50	180,0
GKV1000211.01	24 DC	25	170	4,1	45,0	70.000	-10 bis +50	180,0
GKF10.01	Austrittsfilter				14,0			85,0
AVAFAGK10.01	Ersatzfiltermatten (1 VE = 10 Stück)							