

AC-Lüfter

172 x 150 x 55

Fabrikat X-FAN

Die AC-Lüfter sind kugelgelagert, mit zwei Präzisionskugellagern, für lange Lebensdauer und anhaltende Laufruhe.

Gehäuse: Aluminium, Lüfterrad aus verstärktem Kunststoff, nach UL 94 V-0
Motor: geschützt durch Thermoschalter, Verpolungs-/Blockierschutz mit automatischem Wiederanlauf

Förderrichtung: über Stege blasend

Drehrichtung: im Uhrzeigersinn (vom Typenschild aus gesehen)

Betriebstemperatur: -10 °C bis +65 °C

Einbaulage: frei wählbar

Anschluss: verzinnnte Anschlusslitzen nach UL 1430, AWG 24 (230 V) / UL 1015, AWG 22 (115V), Länge 300 mm (Steckanschluss auf Anfrage), Schutzleiter über M4-Schraube

Gewicht: 870 g

Zulassungen: CUL (E186492), TÜV (R50039222)

Hinweis: alle Angaben beziehen sich auf 230 V und 50 Hz bzw. 115 V und 60 Hz

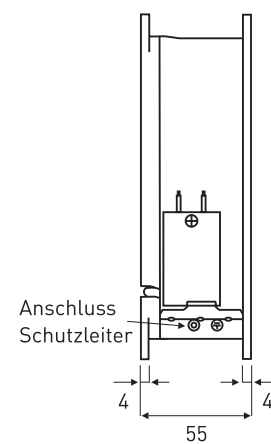
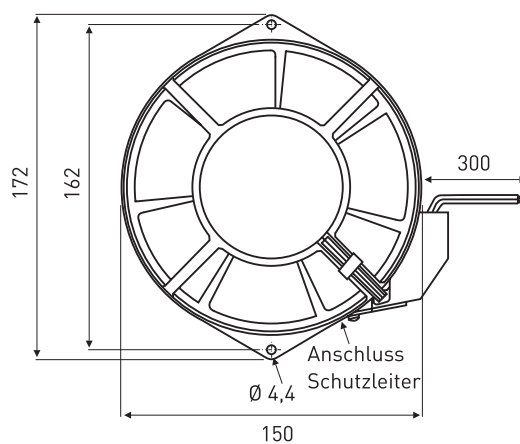
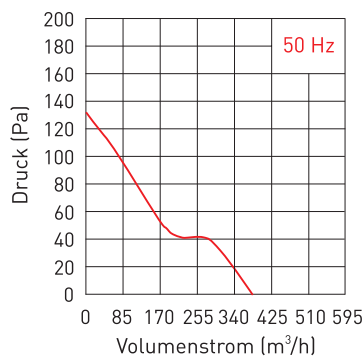

(Maße in mm)

AC-Lüfter	Spannung	Luftmenge	Strom	Watt	Druck	Drehzahl	Geräusch	Lebensdauer
	V AC (*)	m³/h	mA	W	Pa	min ⁻¹	dB _(A)	bei 25 °C h
RAH1555B1-C(L)	230 (161)	372,0	200	46,0	129,0	2.850	56,0	50.000
RAH1555B2-C(L)	115 (77)	497,0	400	50,0	196,0	3.300	61,0	50.000

* Startspannung

Zubehör	
150/S	Metallschutzgitter (siehe Datenblatt)
59/GNGE-xxxx	Erdungslitzen individuell gefertigt (siehe Datenblatt)