

B6724442

RAILTEC SUP. 107, Zwischenteil mit Fuß

Zwischenteile ermöglichen eine optimale Anpassung an die jeweilige Größenanforderung. Modulare Bauweise mit Steckverbindung und integrierter Beschriftungsmöglichkeit. 2 Endstücke mit/ohne Fuß (sep. Artikel) zur Komplettierung erforderlich. Die Platinenbreiten ergeben sich aus der Addition der entsprechenden Maße der Einzelteile. Passend für DIN EN 60715 (TH35, G32 und TH15).

Lieferumfang

1 Zwischenteil mit Fuß

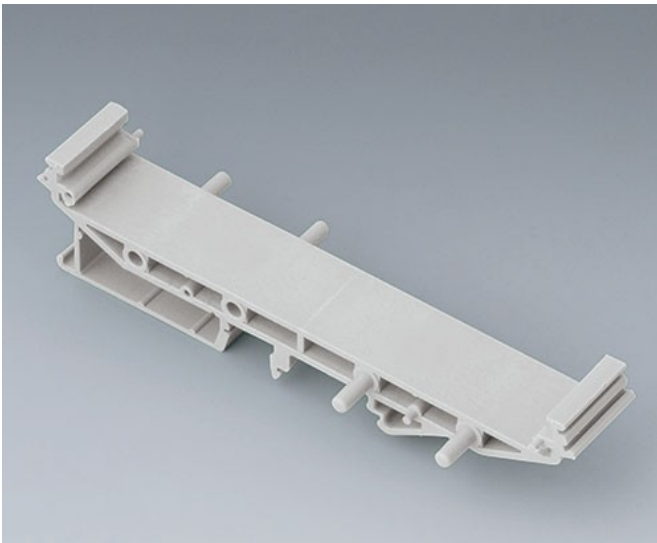

TECHNISCHE DATEN

Material	PA6 FR (30) (UL 94 V-0)	Länge	118 mm
Farbe	lichtgrau	Breite	18,5 mm
Standards	RoHS konform, DIN EN 60715 G32, DIN EN 60715 TH35, DIN EN 60715 TH15, REACH konform	Höhe	27,5 mm
		Platinenlänge Unterteil	107 mm
		Platinenbreite Unterteil	18,5 mm

Bitte die Maße an aktuellen Teilen abnehmen. Diese unterliegen material- und produktionsspezifischen Fertigungstoleranzen.

KAUFMÄNNISCHE DATEN

Gewicht/1 Stück	18 g
Warentarifnummer (OKW Produkt)	39269097
Herstellungsland	Großbritannien

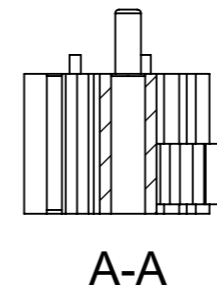
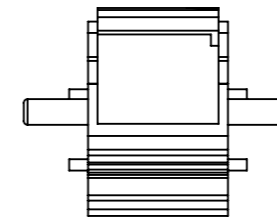
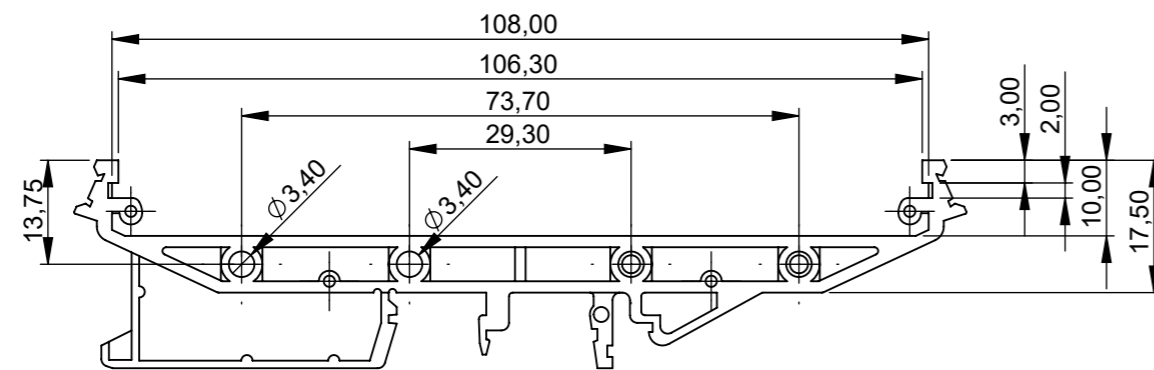
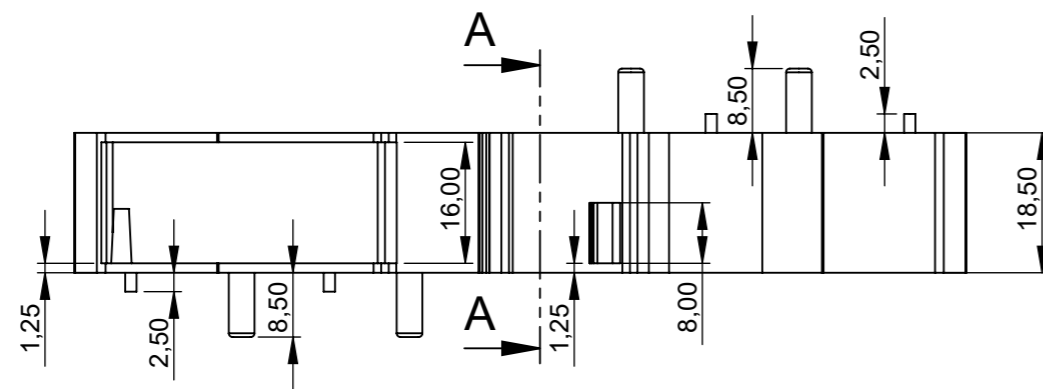
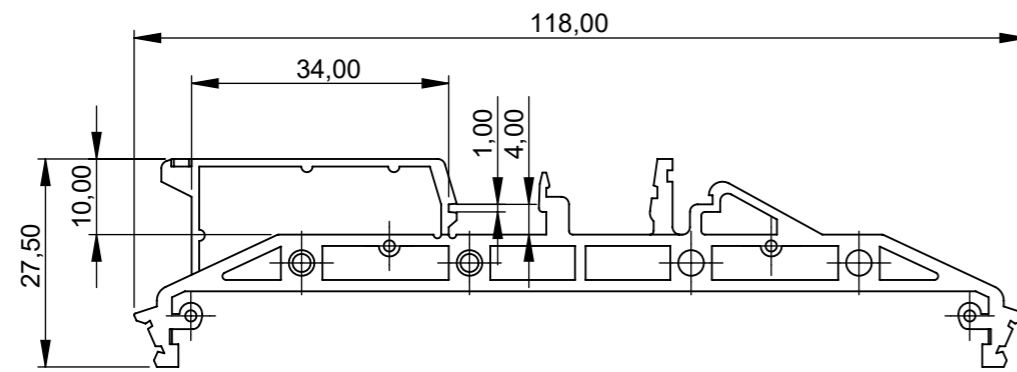

A-A

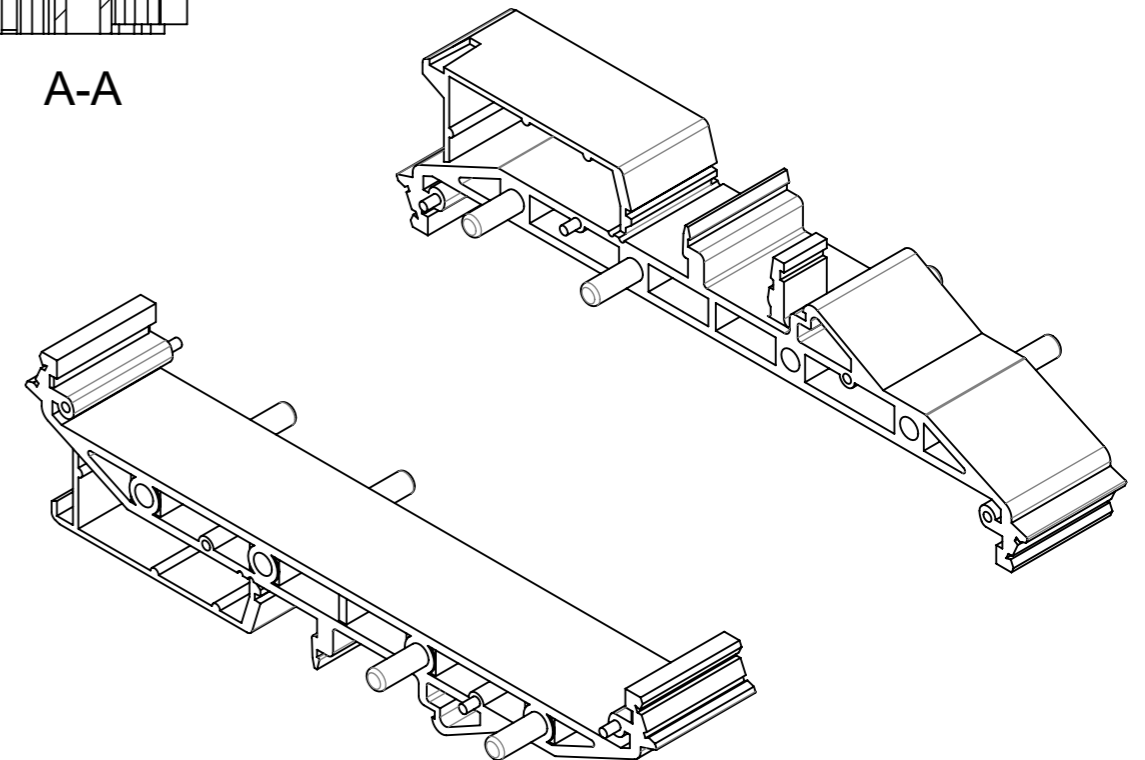

Bitte die Maße an aktuellen
Teilen abnehmen.
Diese unterliegen material-
und produktionsspezifischen
Fertigungstoleranzen.

Please take the dimensions
from current parts.
These are subject to material-
and manufacturing-specific
tolerances.

Informationskopie
wird nicht aktualisiert
Copy for Information
will not be updated

Technische Änderungen vorbehalten. Irrtümer oder Druckfehler
begründen keinen Anspruch auf Schadensersatz. Wichtige Ein-
baumaße bitte direkt mit dem aktuellen Produkt abstimmen.
Subject to technical modification without prior notice. Typogra-
phical and other errors do not justify any claim for damages. All
dimensions should be verified using an actual moulded part.
Sous réserve de modifications techniques. Toute erreur ou faute
d'impression ne justifie aucune demande d'indemnisation. Nous
prions les clients de vérifier les dimensions des composants avec
les boîtiers avant le montage.

Erst. am: 21.04.2010
Erst. von: Both
Freig. am: 30.10.2013
Freig. von: D. Hasselbach
Revision: 01



Toleranzen:
DIN 16901 T130

Volumen:

Status:
SERIENFREIGABE

Zeichnungsart:
KUNDE

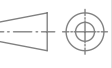

DIN 6 Teil 2

This document contains proprietary information of OKW Gehäusesysteme GmbH
and is tendered subject to the conditions that the information be retained in confidence
not be reproduced or copied and not be used or incorporated in any product.

RAILTEC C
Intermediate part with foot 18.5, Support 107

B6724442

M 1:1

Für dieses Dokument behalten wir uns alle Urheberrechte vor. Es darf auch auszugs-
weise weder vervielfältigt noch Dritten in irgendeiner Form zugänglich gemacht werden.

Dateiname:
00011402